

MIC. # 5008A (RAB. 2008)

PETIRAT MOSHEH.

פְּטִירַת מֹשֶׁה.

[16--]

ORIENTAL SCRIPT

These images are from the collection of the Library of the Jewish Theological Seminary (JTS). JTS holds the copyrights to these images. The images may be downloaded or printed by individuals for personal use only, but may not be quoted or reproduced in any publication without the prior permission of JTS.

הועתק והוכנס לאינטרנט
www.hebrewbooks.org
ע"י חיים תש"ע

IMAGE EVALUATION TEST TARGET QA-3

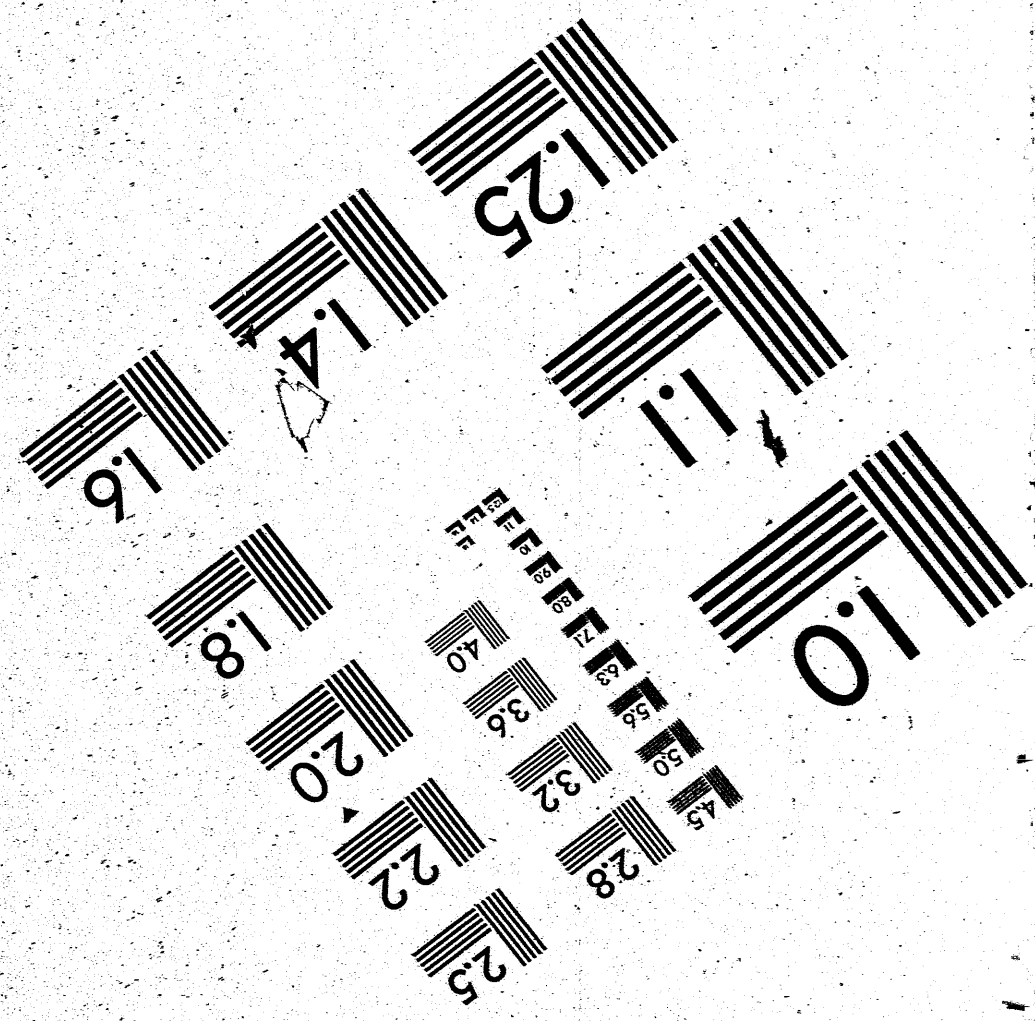
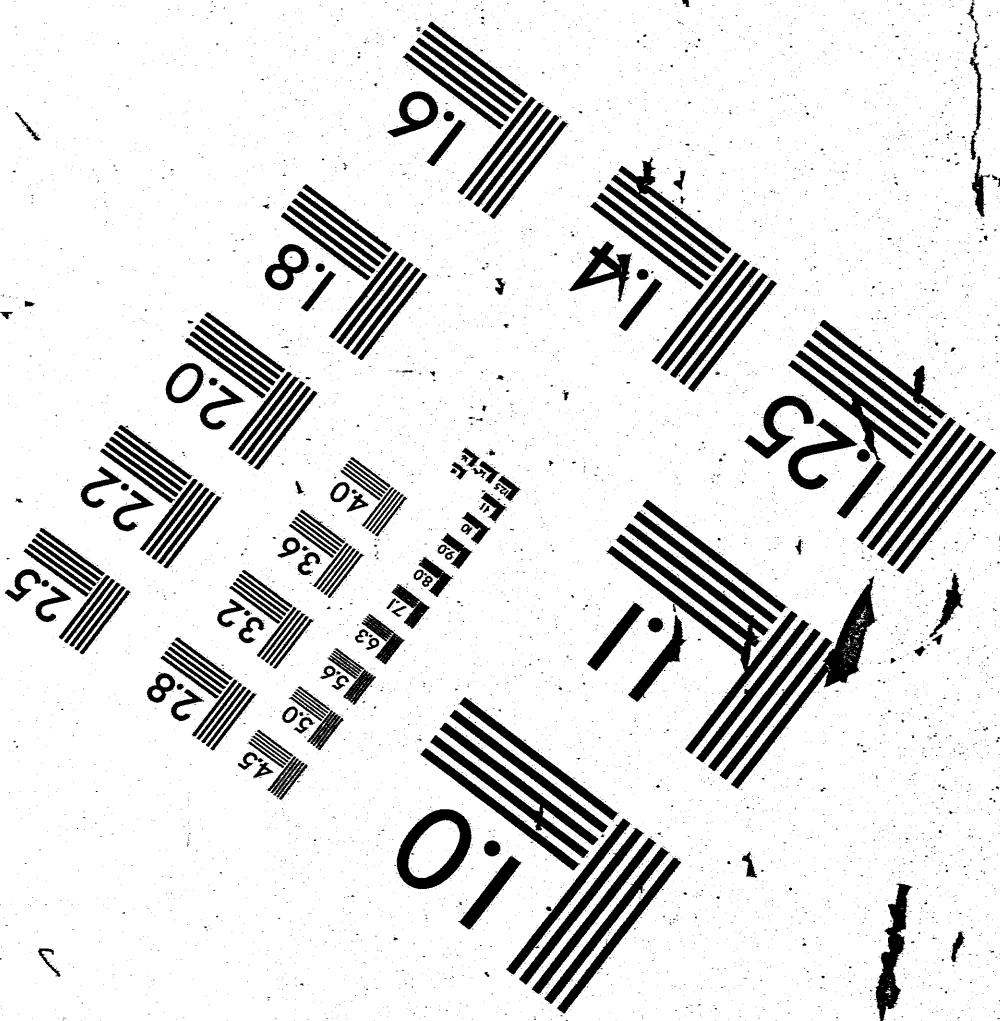
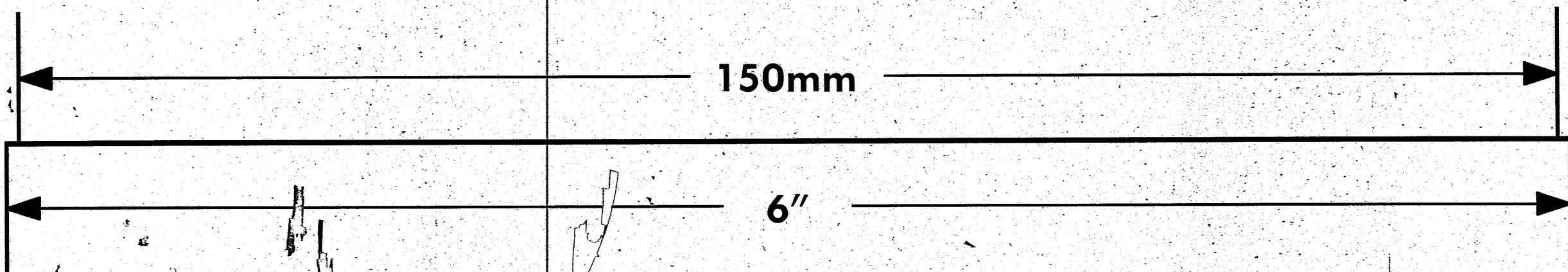
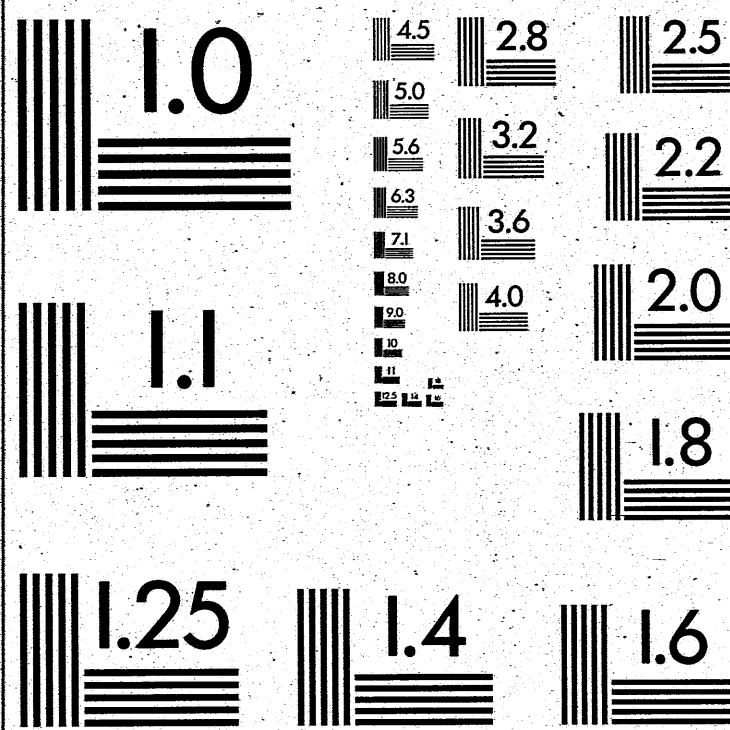
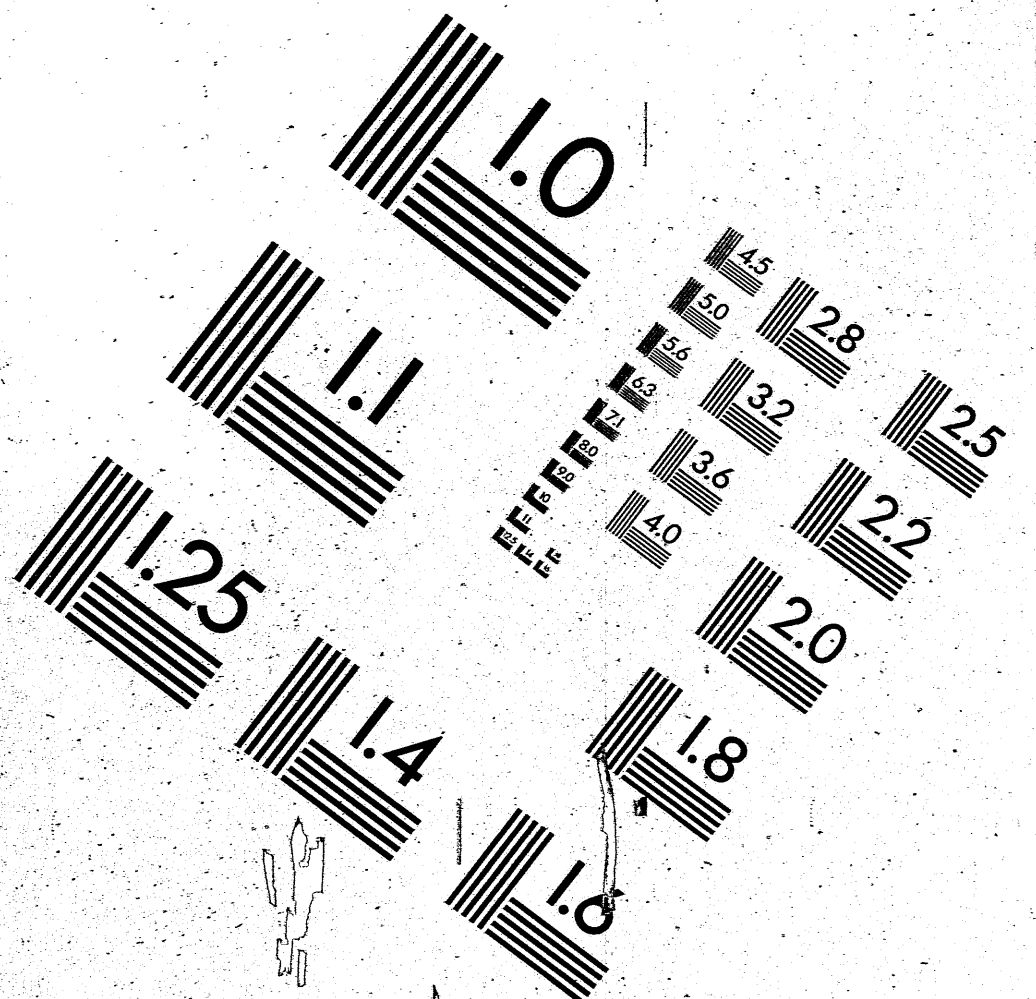
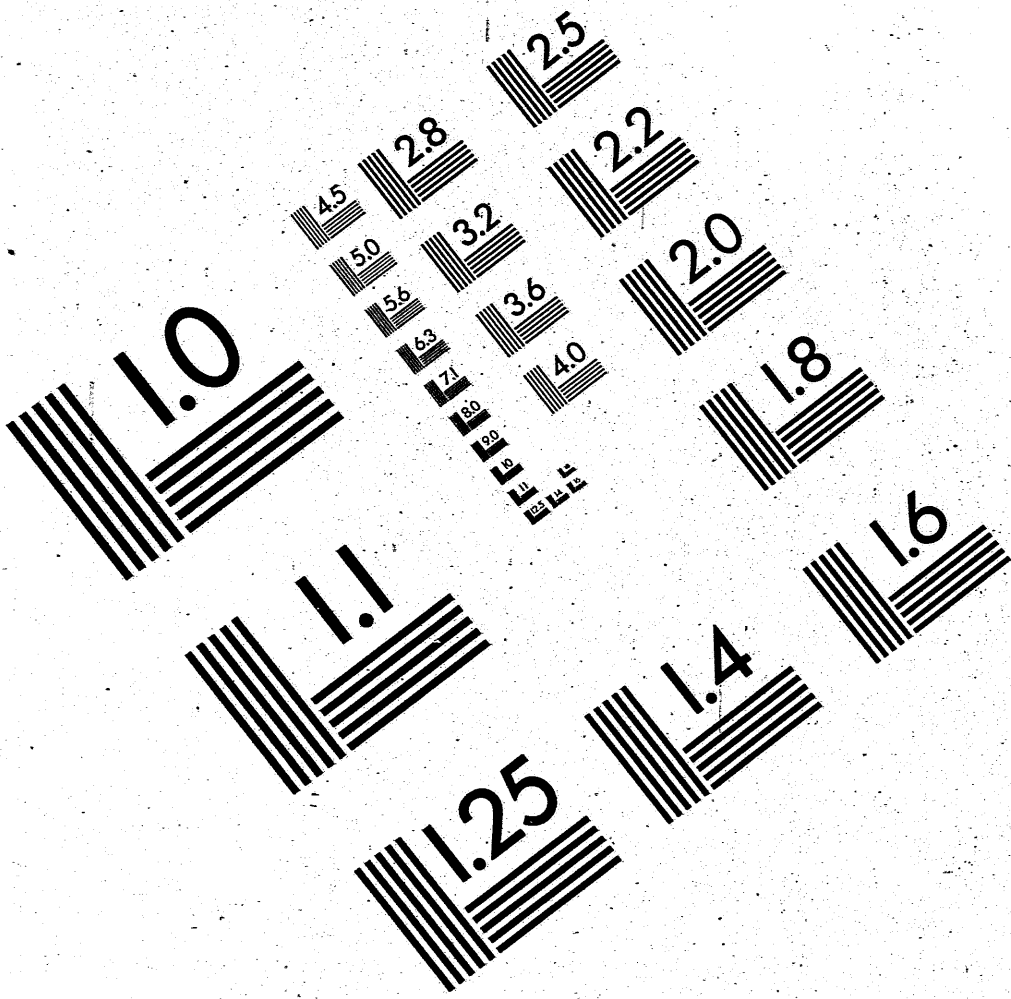

APPLIED IMAGE
1653 E. MAIN STREET
ROCHESTER, NY 14609
TEL (716) 412-0300
FAX (716) 488-5989

אל חטוב עלי לא עברתי על טבועלתי ח
 רבטע חותכיני אבר אבר והטליכני למט
 ין הירדן וארץ החייני והרליני את האר
 קיחשת העין אחר ליה הקצה בדבר הזה
 אכי טומע לך טע כי מנגד תראה את ה
 וטמה לא תראה לו הקצה את הארץ ד מל
 פרסה על ד שאות פרסה פטיטור ערוגה
 בתוד מרדס וניתן בה עינו כדי טיראינה
 כולה הנטען בקבוצה והנסתר בגלוי והדו
 בקרוב נל זאת הארץ אטר נטבעם ל
 זיחוק וליעקב הראינדך בעינין וטמה ל
 הקטור יכתה בק ואמרה מעה א ח
 חין לך חיים בעולם אה טעות בלבד
 מטה רבטע הטחיני אלל בני גד ובעראוב
 ותהיה כנטי בלחד מהם ויהוטוע יעמוד ויע
 לארץ יטרע אלל הקצה אס כן עוטה תורת
 גלסטר טכתבתי בה כ פעמים בטנה י
 כל זכורד ונכ כטיחאו יטרע אלטך עולה
 לרגל אומחים מה מטה טכתבה תורה
 ידו אינו טולה אנחנו עאלכו נמלא טאתה
 בטל מלכותי ועוד על ידך בתבתי
 ייס וטמור טמטה כדוא כל

כל יטרף מה יטרף אומר יס עד טאנו
ימדים תורה מי התלמיד גלך וכל מוד
פי הרב ונמלא טאתה מצטל מדרטו עד
אן עלתה לו טעה אחד ינתה דב ואתה
מה תתגר עלמד מין לך חיים לא צטע
וסמל האט הטטנים היה בכל רגע ורגע
לכנס ואומר מתי תגיע הטעה טארד להמ
אמול נטמתו כאדם המבנה לטמחה גדולה
ון טראה ציכאל הטד יטרף את סמ
דטע טמח ומבנה למיתת מטה רבינו
(נ) קי צדה והיה סמ טמח וטוחק אל
מע אל צוכה ואתה עונה ויא טאל
מה לי כי נבלתי קמתי נבלתי
קמתי בצרכסתו טל יוטוע דטעה טימ
בידו לא מלכיס כי אטב דחוטק דחורבן
בית דלטון ומורבן בית טט ה אור לוי בימות
מטיח עד כאן עלתה לו טעה אחד אמר
לפניו רבטע טאהיה כעוף הפורח בד רוח
עולם ומלקט מזונותיו מן הארץ וטות
ימים ט) הנהרות ולעבר חוזר לקינו אל
לך מעד לפניו הלכו תמים ועולבי
הביו לטפס ונתן קולו בצכי ובס
אל טיבקט ילי דתמים

צוהים ללך נחת. ~~התחייבתי לך~~

מטה למה תלבע עמך חן לך חיים ב
אך חכי טעה וכיון טבאה מדת העולם
ותטועות גדולות ונחמוס טעמיד הקצה
לעטאות ליטול אמר להם לטריך שטחאך
מי כמדק עם ~~עם~~ נוטע בה מין עזרין ועל
ובדבס בטלום אראה אתכם בתחייית המות
וילא מלפניהם בדביב גדולה וקם יטול
צכו ולבעקו לבעקה גדולה מה עטק פייט
את סלוקו ונעל מעשיליו וכסכ האטו
כאצל ונכנס למוך להוליו והיה בוכה ואמר
חיו לרגלי טלל ירכו בלרא חין לידי טלל
קטמו מעירותיה חין לברוע טלל אכל מעי
ארס יטול זבת חלב ודבט יבטה צק ו
למטה חין לך חיים אך דמע ומה עטק
מטה נעל את המגילה בידו וכתב על
טס המפורט וסמר היער הלך מטה ל
ללהוליו טל יהוטוע למסור לן את המ
נהיה יהוטוע יוטב ודורט ומטה עוב
ובמדק קומתו והביתו ידו על האטו
יהי טוע ולל ריב כוליה

מטה רבינו אליהו ליה בכתונו של יהושע
יכו ומלאוהו טהיה עומד ויהוטוע יוטב -
מרו ליהוטוע מה עלתה על לבד למטה
עומד ולתה יוטב כיון טהביט יהוטוע ומלו
עומד בעק ואמר חבי חבי רבי רבי למה את
עניט אותי אמרו יטרל למטה רבינו למדע
תורה אמר להם אין לי כלטות אל אף אנחנו
פניחים חותך ינתה צק ואמרה לי מדו מי
פיהוטוע קבלן פיהוטוע יהוטוע יוטב בראט
אמר רבי טמוט בכ כחמני אמר רבי יונה
טעה טאמר טטה צרוך טבחר בצדיקים -
טלו טסורת החוכמה ממטה וניתנו ליהוטוע
היה היה יודע מטה מה יהוטוע חומר לאחר
עמד יהוטוע אמרו למטה פיים לכו את המה
איני יודע מה אטיב לכם והיה מטה נכטל
נפל בלותה טעה אמר רבטע עד עכטו -
קטתי מיים ועכטו הכי נפטי מסורה בידי
יון טהטלים נפטו למנת אמר הקבה לקבדניט
ד וקבאל פטמתו טל מטה אמר קבדניט
אל כנגד טטיס רבוא היאך אני יכול
טל מטה ולהיות קבאף ליל

לעבדתי. לא ירצה לקבל תפילתי כיון שראיה
טהרה קל בעינו ואינו עומד ומתפלל
קמא וחתם גזר דין ונטבע בטמו הגדול
בגם לאחר טכ' לכן לא תבואו את הקהל
טהרה מטה טכחתם גזר דין עליו מיד
עליו תעטות ועמד בתפילה ואמר איני
מכאן עד שתבטל הגזירה מה עטה
לצט טכ' ונתפלג בחפר ועמד בתפילה
לפני הקב"ה תקטו פעמים כמנין ואתחנן
עד טכדעזמו טמים ואכא וכל יצור צדיק
ואמרו טמא הקיע לביונו טל הקב"ה יחד
עולמו יבאתה צק ואמרה לא הקיע שוק
בידו נפט כל מי נרוח איט איט זה מטה ט
והאיט מטה עניו מלאוד מה עטה הקב"ה
הכריז בכל הקיע ורקיע ובכל בית דין
מרוס טלא יעלו ויקבלו תפלתו של מי
עבני טחתמתי עליו גזר דין ואלותו
המעונה על ההכרזה אצדקיהו
האל הקב"ה לכל שכי הרקיע והי
אמרה לפסוקו ונעלו כל טעם

רבו זכרונם ל על אותה טטה אמר יחזק
ע אחרי קול רעט גדול רעט גדול זב
טכתוב צו קם האט מטה גדול מאל
זה טראג גלגלים וטרכי מעלה טל
ל תפלתו טל מטה ולא נטח לו פנים
נתן לו חיים מיד פתחו כולם ואמרו
כבוד ה' שמקומו טאין לפניו לא עולה
טכתה ולא מטאות פנים צין קטן לגדול
מטה לפני הקצה רבטע הרבה
מים נלפוערתי בטבול יטרע עד טהיו
עם סגולה נחלה וראיתי בלרתס
לתי בטובתם הרי אתה עוטה תורתך
גלסתר טכד כתיב ציומו תתן טברו ועפט
יבן טכר טל מטה מ' טנה טויג עתי
יני צניך ונלפוערתי עליהם צמלרים צים
מדבר ותורה ומלות קבעתי להם בלרתס
ועתה כטהביע געזבתם גזרת עלי
אעבור את הירדן רצון העולמים מ' מ'
עד עתה לא הייתי מוכה הומה
וטצה מיד התחיל הקצה לפניו
הרבה טכר מיתוקן לך לשון

כדבתי בעלית למידות

בקע ידו בידו וכלי מים מן

וד לא טאמר אם אין עבד הולכים

זכה בוא וראה כל זמן טפיה

ל הפא וכון טהגע זמנו

בקט תחנונים טכ תפנונים

לכל זמן ועד לכל חכא תחת הט

היתה למטה לירד למצרים ליואל

ולבאול את ישראל טאמר גם האלו

מאוד בארז מצרים ונא ועת היתה

תחנה טכ ולתחנן אה בעת ההיא

לויים אתה החלות צ' טימות הללו

מולמד טהזכירן ואמר הולל זכני

טימות הללו צרה הקצה עולמו צרחמים ונד

טכ וינצר אהים את האדם ומכין טהס

דין טכ אהיה וחסן וחכון הרי צרחמים ונד

מעין טכ אהים לא תקלל הרי דין וצרה

מתנהג הקצה עים צריותיו לכך אמר אה

אהים אתה החילות להראות לי גבור

בסנה ועתה צזקנותי איני מבקט כה

על עמד נאן מרעיתך טתסלח ותכפר

עליהם את עבדך צזקטתה עמד א

למלך צו כטיט לו עבד צמא

צין טיזקין הוא טובאן ועט

צקנה א טלויכני כס

לפי אהב גדלך לו עטרת הדבר תיזא
הנהגה לו עטר מכות טהביו על המוכר
מכרים אשר יי א בטמים ובארז אתה
ובידך להמית ולחיות אשר י
בבבורותיך לעית לבוא ולמה
טהקבה אמר ליה ומות בהרה
לפני לפני הקבה מוטב טלמיה ולא
אם בניך רוכים לחטוא ליני מעתה
אם טאין אחד בטמים ובארז אתה
אן עוד לא טלודיע הנד כבוד טמיך
דבריה דורות טיבואו ואומר להם טעל ידי
בקעת הים ועל ידי נתת תורה ליטרא ועל
ידי המטרת להם מן הטמים ארבעים טעל
והעל להם צאר מים והולאת להם מן הסל
מים ועכטו אם טוב בעניך לא אמות כי אחי
ואסמר מעטיך לכל צחי טולם אל אחי טי
לך מפני טלם אתן לך מים נמלא טלחי נטע
לכל העולם ויעטו ממך חלה ניעבדוך אמר
לפניו רבטע כבר בדקת אותי ואני הוא טבטלת
את העגל ועכטו חיד אמות אל הקבה בין
אתה אמר ליה בין עמרים נעמרים בין מיהוה
אל בין ילכה נילכה בין מיהוה אל בין
וקה בין מיהוה אל בין וכולם טעל
אל טעלם הראטן אל והלא אמרת לי
אל טעל פטוב אמר לפניו רדי

אלה ואלה להבדיל נפירותה ולא ידרכו
בא' שורה למה לי מוטב טאהיה מעטרה
ולכנס לארץ ישראל מה עטה מטה באל
עטבת ועד ז' באדר הלך מטה מחריף
התלמיד לרב ואותן צ"ו ימים עליו
יום לטנה כנגד צ"ו טנים שטמטו יהוטאנ
כילד היה מטמט מטה לת יהוטאנע בכנ
היה שומד מחלות הלילה והולך לפת
טל יהוטאנע ונוטל במפתח ומותח הדלת
ונכנס ונוטל חלקו ומנערה ומעמה תמו
מראטותיו ונוטל מעעליו ומתקין ומני
בלד המטה ונוטל כסותו וצליתו וסו
וכובעו טל זהב ועטרת טל מדקליו
ומזרן ומזקן ומסדקן לפני על סולם
טל זהב והיה מצוי קיסון טל מים וקני
טל זהב ומעיסן לפני ועדין ללא בלה
נעור מטנתו והיה מלבוש לנערה
בית אכולו ומטלית ומכנים כסא טל
זהב ופוכט סדין טל זהב וסדין טל
מילת וכל כלים יקרים וגלויס כמע
המלכים ואחכ היה מוכיל כרוס ופ
יה מטה וצד בלה

הוצקט להקציל פון טעם ונטוע יבנה
על דבר ביהוטוע מלתה להשת מרנס
ל יטרע באותה טעה כל יחיד ויחיד
יעל טהיה טומע קול הכדוד היה מעלת
דזדעזע וחומעט בחוטט ברנעטא וזונק
חומר חני ארע טמלכך נער ונת קול
וומרת כי נער יטרע ולוהביהו ולקף האה
ומרה נער הייתי גם זקנתי ומתקבלים
זקני יטרע אלל יהוטוע וכל טרי החילי
הטבעים וטרי האלמים והמלות והעטרו
לוח מטה והוטויב כל אחד ולחד צדולתו
ביון טאה מטה טנעור יהוטוע מטנתו
היה נכנס ועצל מילוקו ונותן בידו וכיון
טהיה מכירו ביה מעטביע יהוטוע ונעול
חילוקו ומכסה בה כל קומו ולובט דעזע
דזעזעות נטא וזא ונעל על הרליון
אל מטה והיה חומר לון כזי כזי אל
תהרבי בחלי ימי מעט הטרה טבלה
ל מלתה אל בני א מוכס חין לך בה
דבר טון במדה טמדדת לי אמדוד
ט מילת חותי בק מר פנים ימות

בנות ייניצך במעל לחן ס' אשנים לך
כבוד תלמידך חביב עליך כשלך לסמן
הגימול יהוטוע עד טיטב על סילון ה
פדוך שלכי הארז ועל כורמו היה עומ
נשטתו כל לורכו ועל כורמו הנית ל
קוני ההוד למעלה מכולם טמסר ל
דבדבאל רבו סופר כל צע מעלה ב
טלמח ממנו כל סדר סודות התו
טנתעמק יהוטוע יכה באו ואמרו
למתינים לבס מיד תפס מעט ליי
וקצילו מתוך האלון וכיון טהקיעו
לפתח האהל והוליוכו לענין בע
כיון טהאו יטכש את יהוטוע הולך צ
נדדעזעו כולם ועמדו על קבליה
והלכו טניהם עד מקום גדולים אל
כסא הגביר והוטיבו בעל פרמו
כיון טהאו יטכש כך כמו כולם וגם י
צכה ואמר גדולה וכבוד למה ל
לאת צ'ק ואמרה אין לדחיים בע
אללה טעות בלצד ואמר טהוט
ת יהוטוע כשלך דורטו טניה
ז' טלמח צ'ק ייטכש

וְהָיָה כִּי יִשְׁמַע ה' אֱלֹהֵינוּ וְיִשְׁמַע
בְּרַט מִקְרָא טַהֵיבָה מִטָּה קוֹרָא הִיבּ יְהוֹטוֹעַ
כִּרְט וְלֹא הִיב לֵהֶם חִילֻק זֶה עַל זֶה בְּדַבָּר
וַיִּבְּאוּ דְבָרֵיהֶם מִכּוֹנְנֵם כְּאֶחָד כְּמִרְגְּלֵיךָ שֶׁל
וְלֹא כִּיִּם וְעַלֵּיהֶם אָמַר טַלְמֵה דְבָר חֲכָמִים
דְּרַבּוֹנֹת וְעַדִּין הִיוּ יַעֲטִיבִין יְהוֹטוֹעַ וַיִּטְהַר
לְפָנֶיךָ מִטָּה יִבְתֵּה בַת קוֹל וְאִמְרָה אִין לְךָ חַיִּים
לְעוֹף עַמֵּד מִטָּה לְפָנֶיךָ הַקְּבָה וְאִמְרָ
יְהִי מִפְּנֵי תַלְמִידֵי אֶתְהָ דְיוֹחָה אֶתְהָ
הַגְּ כַתְּלִמִּיד לְפָנֶיךָ הוּא כְּכֹהֵן קְדוֹל
כְּכֹהֵן הַדְּיוֹטָה הוּא כְּמַלְאָךְ וְאִנִּי כְּעַבְדְּךָ
וְהַקְּבָה גִטְבַּעְתִּי בְּטַמִּי הַגְּדוֹל שְׁמַיִם
וְטַמִּי שְׁמַיִם לֹא כִלְכִלוּהוּ טַלְא תַעֲבֹר
אֶת הַיַּרְדֵּן אָמַר מִטָּה רַב־טַע תֵּן לִי רֵאטוֹת
וְאֵלֶיךָ כְּעוֹף הַמּוֹרָח בְּטַמִּים אִו אֵלֶיךָ כְּדָג
אֶטֶח טַתִּי זְרוֹטוֹתֵי כֶטֶט סַפְּעִירִים וְכֹל
לְעֵרֹתֵי יֵהִיו הַטְּקֵטִים וְאֶקְמוֹ אֶת הַיַּרְדֵּן
אֶדְ וְאֶרְאֶה אֶת הַאֲכָא אֵלֶיךָ אִם תַּעֲטָה כֵן
וְאִם עַלֵּי כֵלֹן עֲבַרְתִּי עַל טַבּוֹטוֹתֵי אֵלֶיךָ
טַע אֶטֶח עַל גְּבִי עַנְנִים כְּטַיִעוֹר כִּי
אֶת לְמַעַלָּה מִן הַיַּרְדֵּן וַיְהִיו עַנְנֵי
יְהוָה וַיַּעֲלֶה וְאֶרְאֶה אֶת הַאֲכָא