

MIC. # 4930A (RAB. 2233)

MIDRAH RABBAH.
LAMENTATIONS.

MIDRASH EIKHAH BE-KITSUR

מדרש איכה בקיצור.

YEMEN: [17TH-18TH CENT.]

YEMENITE SCRIPT

These images are from the collection of the Library of the Jewish Theological Seminary (JTS). JTS holds the copyrights to these images. The images may be downloaded or printed by individuals for personal use only, but may not be quoted or reproduced in any publication without the prior permission of JTS.

הועתק והוכנס לאינטרנט
www.hebrewbooks.org
ע"י חיים תש"ע

IMAGE EVALUATION TEST TARGET QA-3

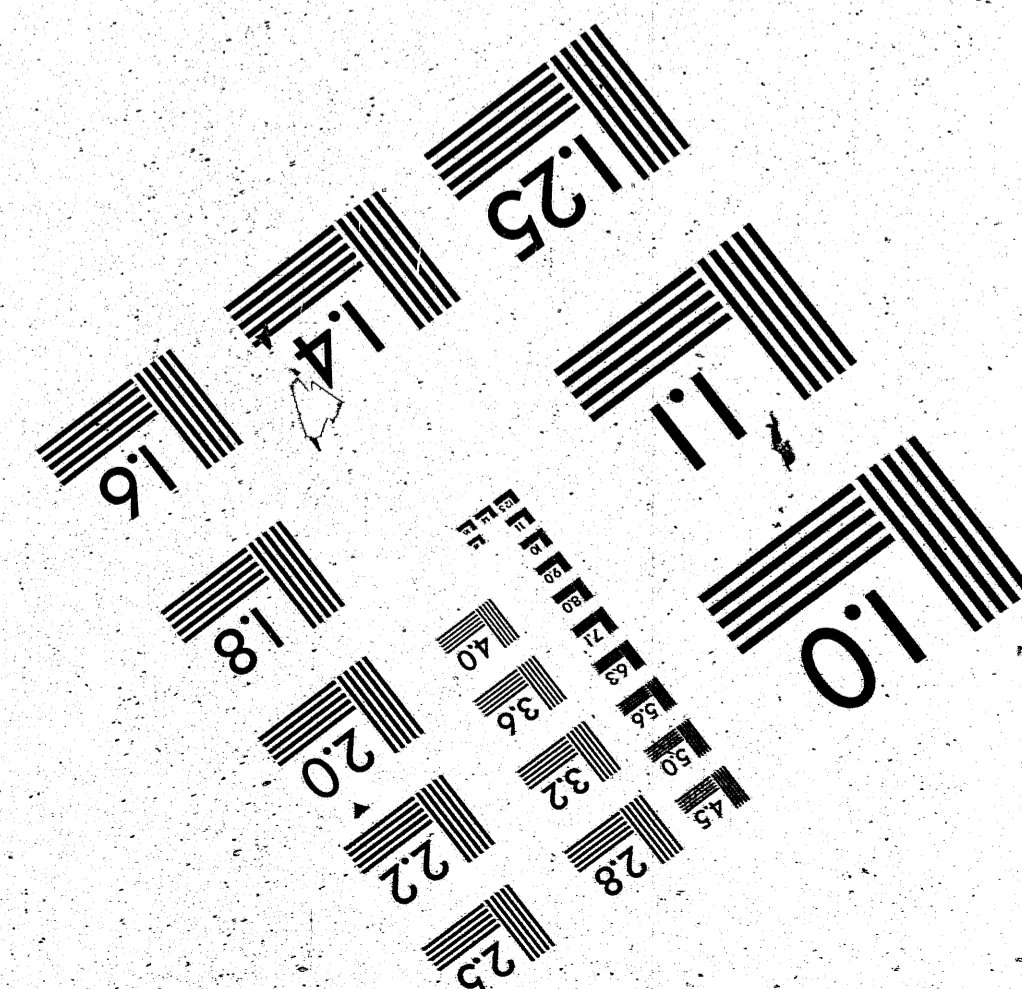
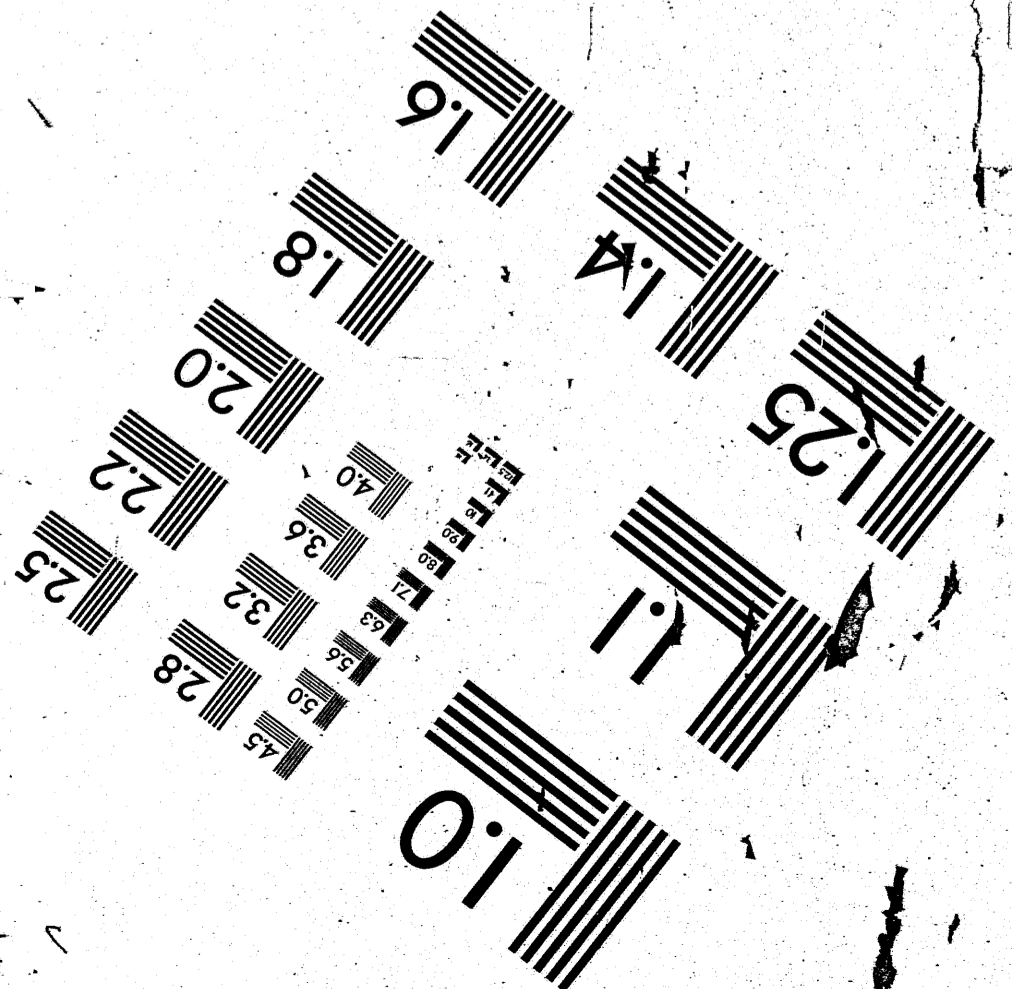
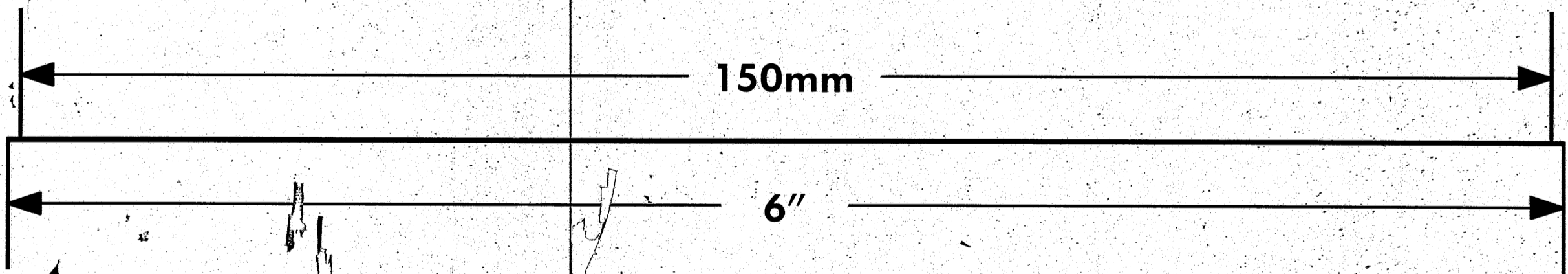
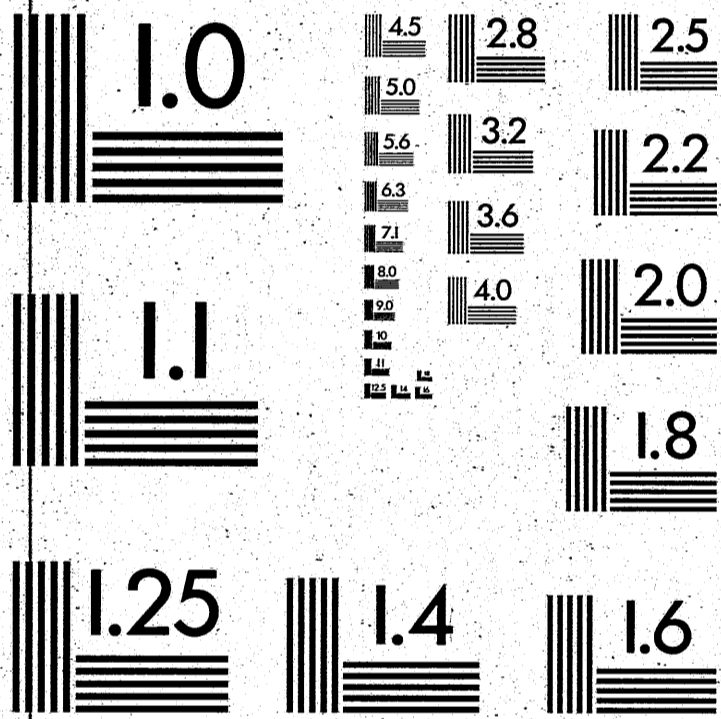
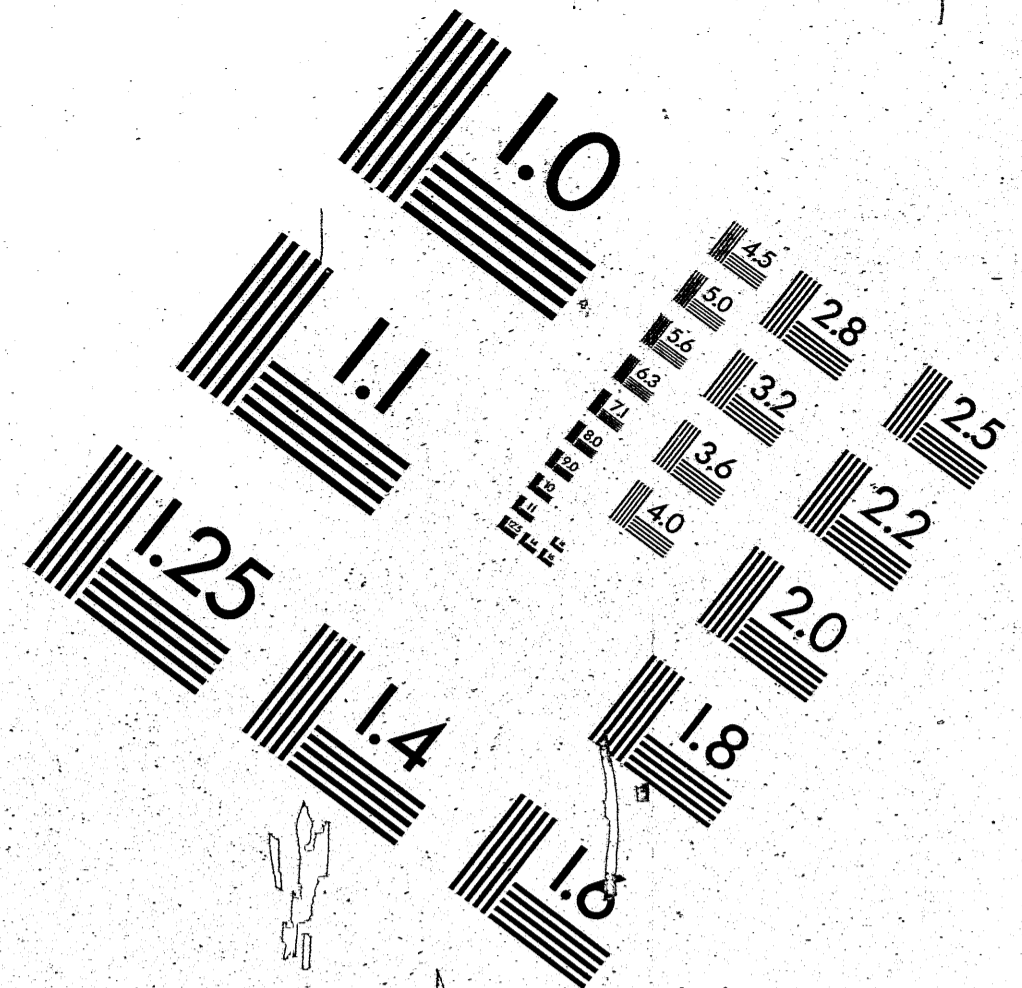
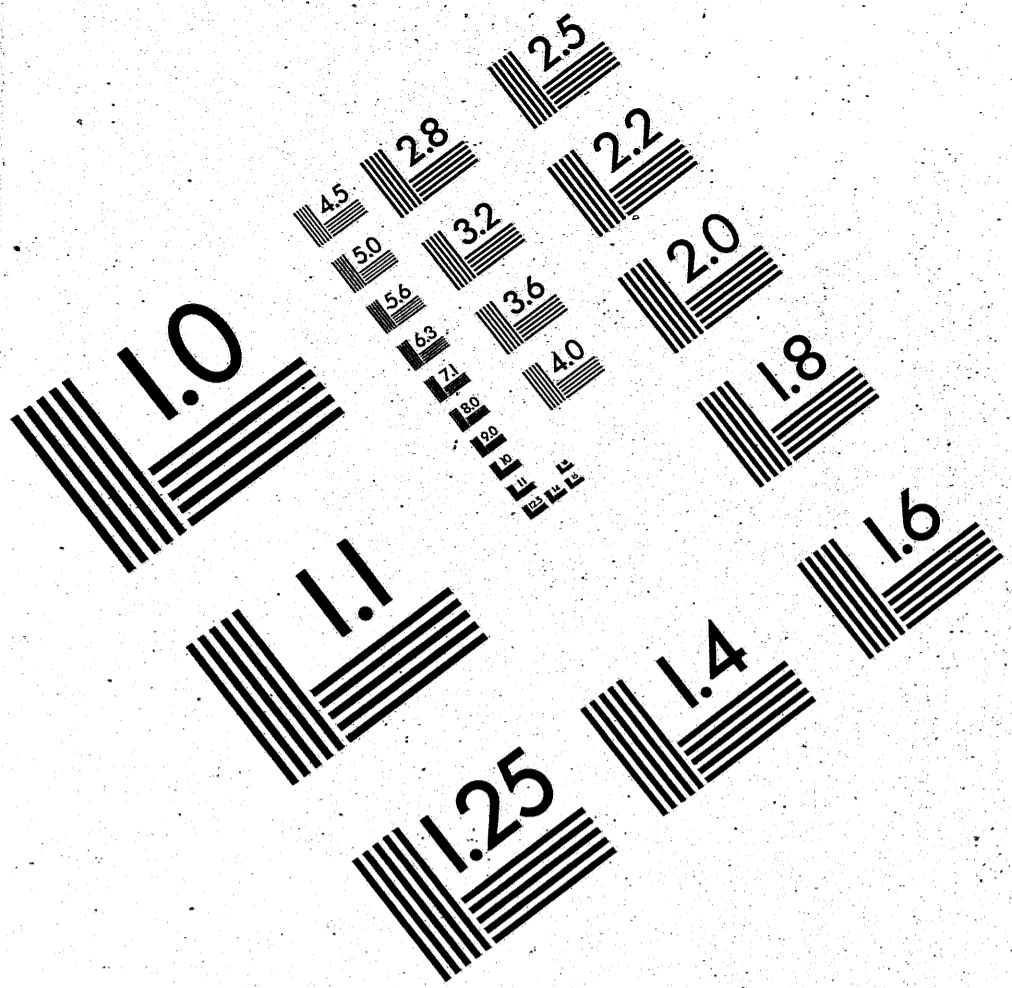

APPLIED IMAGE
1653 E. MAIN STREET
ROCHESTER, N.Y. 14609
TEL (716) 412-0300
FAX (716) 488-5989

אומה עמה אמר פנחס אותן שבעים פרים שהיו
ישראל מקריבים בחג כנגד שבעים אומות כדי
שלא יעדה העולם עליהם בלילה למה בלילה
לפי שאין הקול הולך בלילה לכך נאמר בלילה
אמר איבו מושך עמהם קיפה מעשה באשה
אחת שהיתה בשכונתו של דבן גמליא והיה לה
בן ומת והיתה בוכה עליו בלילה והיה דבן גמלי
שומע קולה והיה זוכר חרבן בית המקדש והיה
בוכה עמה עד שגשרו ריקי עיניו כיון שהדגישו
תלמידיו עמדו ופכו אותה משכונתו סת ותפרעו
בל עזתי ותוכחתי לא אביתם מלמד שהיו
הכביאים מתנבאים על ישראל ומקוננים על
ירושלם עד שישראל מעליחך במלכותן והמקד
על תקונו משה מתנבא על כבוד נצח ואספסוף
שהוא עתיד לגדר הפרוכת ובלענות את הזנה
בבית קודש הקדשים ולכאן על הקבל ולומר
מי הוא שיכול יבוא ויעמוד על ביתו שבו ואמר
אי להימו צוד חסיובו והוא שתכלל לפני ישי
בשראה צרות רבות באות על הדור הזה ואמר
בבקשה ממך רחם עלינו איך לנו לא אתה
שני יל מעון אתה הייתה לנו בדור ודור
והיה ידמ מתאנה עד שנתחייבך אנשי דור
להתנבות להם דברים רעים חלף דברי כוונים
שצובר להם משה משה אמר איכה אשה
לבדי ידמ אמר איכה ישבה בדד משה אמר
הוא הלילה הזה ליוי ידמ אמר בכה תכבה
בלילה משה אמר ושב יי אהיך את שבותך
ידמ אמר גלתה יהודה מעוני משה אמר
דרך שלשת ימים כלך במדבר ידמ אמר
דרכי עיון אבילות משה אמר ועדתי את
צודריך ידמ אמר היו עדיה לראש משה
אמר והדדת בני זקן ידמיה אמר ויצא מבית

ציון כל הדרה משה אמר צדי לאברה ליצחק
ולישדן וידמ אמר זכרה ירושל ימי ענייה
משה אמר וסלחת לעונינו ולחטאתינו ידמ
אמר חטא חטאה ירושלים משה אמר מפל
חטאתיכם לפני יי תטהרו ידמ אמר טמא
בשוליהי לא אברה אחריה משה אמר
מקדש יי כוננו ידמ אמר ידמ אמר ידמ
צד על כל מחמדיה משה אמר הנני ממטיר
לכם לחם ידמ אמר כל עמה נאנחיס
מבקשים לחם משה אמר והוצעתיו להם
את הדרך ילכו בה ידמ אמר לא אליכם
כל עובדי דרך משה אמר עלית לארומ
שבית שבי ידמ אמר ממרום שלח אנשי
בעצמותי משה אמר לא עלה עליה עולי
ידמ אמר כשקד עול פשעי בידי ושתרגו
משה אמר זה מועדי יי אשר תקראו ידמ
אמר סלה כל אבירי יי בקרבי קרא עלי
מועדי משה אמר נלה עצמות בני ישראל
ידמ אמר על זה אבי בוכיה משה אמר
אמרש את כפי ל יי ידמיה אמר כדשה ציון
בידיה משה אמר צדקת יי עשה ידמ אמר
צדיק הוא יי כן כיהו מריתי משה אמר
ואהבך וברכך והרבך ידמ אמר קרחתי
למאהבי המה דמוני משה אמר דחה רחתי
את עני עמי ידמיה אמר דחה יי כי צר לי
מעו חמרמרו משה אמר שמעו עמי רגזון
ידמיה אמר שמעו כי טאנחה אני משה אמר
הביאמו ותטעמו ידמיה אמר תבוא כל רעת
לפניך ידמיה שנה למשה בנבואה שנאמר
נביא מקים להם מקדב אחיהם כמוך הרבה
משה אמר חזן איכה ישבה בדד ידמיה

42



These images are from the collection of the Library of the Jewish Theological Seminary (JTS). JTS holds the copyrights to these images. The images may be downloaded or printed by individuals for personal use only, but may not be quoted or reproduced in any publication without the prior permission of JTS.

יעיב" איכה ינעם איכה כחשבו לנבלי חרש
בדמן לארבע מלכיות בעולם
אמי הכביא אתה חמרת שובו לי ואשובה ליכם
אם לא רצו לעשות תשובה חזוד עליהן ובוא
אעלן שכך שבחו שלגדול שיהא בענה לקטן
הימנו ביותר שאין הצאן מבקשות לדועה לא
הדועה מבקש את הצאן שכ' שובה יעלה
יין עז חתי והנחם על עבדיך" וכן אסף ^{מתנבא}
על בית המקדש ועל ירושלים עז שהיו ושל
במצבר שנ' באוגוים בכחלתך טמאו את
היכל קדשיך" נתנו את ככלת עבדיך מאכל
לטופ השמים" וכן וזו אמ' על השעה שעתידי
השעבוד לתקופ עליה שנ' על גבי חרש
חודשים" וכן עמוס אומ' כטראה השכיבה
שנוקעת עקר מקעות דאיתי חתי יי' בצבעל
המצבח' וכת' הכה יי' בצב על חומת אנך
וצידו אנך" וכן מיכה דואה טורנוס רופס
חודש את בית המקדש שנ' לכן בגללכם ציון
שדה תחרש וכן יוא אומ' בואו לינו בשקיס
משדתי יי' כבהולה צודת שק על בעל
בעודיה" וכן הושע דואה בחזון הלגיון והשר
על שריו בירושלם שנ' על הפז שופר
כנשר על בית יי' מפני שהנשר הולך
לפניהם" וכן עובדיה אומ' טראה בחזיונו
שדפת בית המקדש שנ' כי כאשר שתיתם
על הר קדשי ישתוכל הגוים תמיז ושרבו
ולעו והיו כלה היו" וכן מיכה דואה חרבן בית
המקדש והיה מקפיק שנ' על זאת אקפידה
ואללה אכה שולל ועדום" וכן כל הכבויים
עז שבית המקדש על תקונו היו מקוננים
על חרבנו" וכן זכריה אומ' הלא את הזבל
אשר קלתי ביז הכביאים הראשנים בהיות
ירושלים יושבת ושלוה ועדיה קביבותיה"

וכן כל הכבויים עז שבית המקדש על תקונו היו
ידמיה היה דואה אותה מעלחת ודיה מקונן עליה
איכה יעבה צד" ואם מדינה שהיתה מדובה
וגדולה וחשובה לפני האלהים שנ' אוהב יי' שערו
ציון מכל משכנות יעקב" וכת' כי בחר יי' בעיון
אזנה למושב לו" וכת' זאת מנוחתי עזי עז פה
אשב כי חויתיה" כך נותרה מכל עמנה שוממה
ודומה למצורע הזה שלבדד ישב מחוץ למחנה
מושבנו" ונדאה באעבע לכל אדם ויוזעין שהוא
מדוחק יש מצודע שיש לו אשה ובנים אב
ירושלם היתה כאמנה ואו היה עלוב מהאמנה היה
מושלבו בה ייש לאמנה טיש לה בנים ובנות ובירושל
נאמי ואני שפולה וגלמוזה שפולה מבנים ומבנות
ואמנה מבעלי" ויש שפולה מבניה אמנה מבעלה
אבל יושבת בביתה" אבל ירושלים גולה וקורה
גולה אפ מביתה" ויש גולה מביתה לבית אחר
במדינתה" אבל ירושל למדינות אחרות ויש
גולה למדינות אחרות והיו מקבלין אותה בקבר
פנים יפות תל וקורה" אין וסודה לא סנואה" כך
ירושלים כשנאה עליה הפורענות לזהיתה וסבת
ושלמה ומדינות אחרות שלוח רעה גדולה היידת
שביתו שלהדה במדינות אחרות ואין עדיך
לומ' שביתו חרב והן בנויות ויש מדינות שגלו
עמה או כהדגו והניחו בניהן" זו שפולה וגלמוזה
עשויה גלים גלים יש מצינה שנכלו עצינה
ואבניה גלו מתוכה ואבניה לתוכה והייתה
נוחה לבנות אבל זו גולה וקורה אפ אבניה
גלו מתוכה ובנו אותם במקומות משוקעים
בבתי המרחצאות לכך כאמ' גולה וסודה" א
שפולה בימי צבל" וגלמוזה בימי מוי" גולה
בימי יון וקורה במלכות הרביעית" אגלמו
אעפ שאני מטורפת בין הגוים מודה אני כך
אעפ שאני עשויה גלים מודה אני כך שנ'

ביעלתי

תנו יצאן ארבע

04154